

Systempuffer-Verwaltung

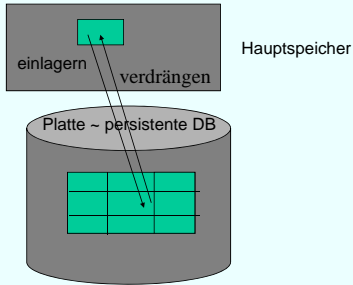

Datenbanksysteme für Hörer anderer Fachrichtungen WS 2011/2012 21.12.2011

Ein- und Auslagern von Seiten

- Systempuffer ist in Seitenrahmen gleicher Größe aufgeteilt
- Ein Rahmen kann eine Seite aufnehmen
- „Überzählige“ Seiten werden auf die Platte ausgelagert

Hauptspeicher

0	4K	8K	12K
16K	20K	24K	28K
32K	36K	40K	44K
48K	52K	56K	60K

Seitenrahmen

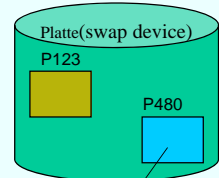

Seite

Datenbanksysteme für Hörer anderer Fachrichtungen WS 2011/2012 21.12.2011

Adressierung von Tupeln auf dem Hintergrundspeicher

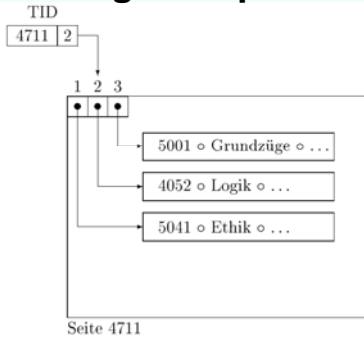

Datenbanksysteme für Hörer anderer Fachrichtungen WS 2011/2012 21.12.2011

Verschiebung innerhalb einer Seite

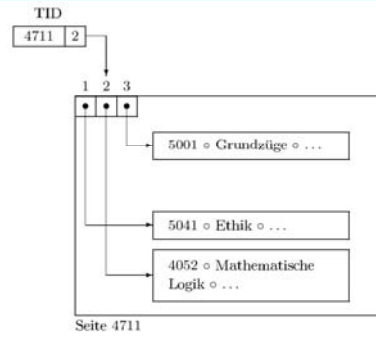

Datenbanksysteme für Hörer anderer Fachrichtungen WS 2011/2012 21.12.2011

Verschiebung von einer Seite auf eine andere

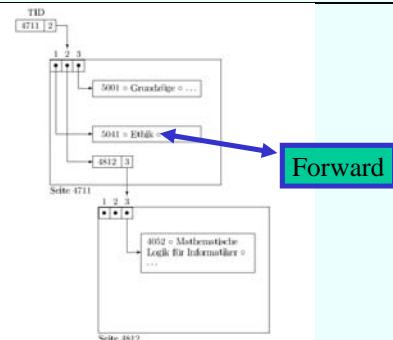

Datenbanksysteme für Hörer anderer Fachrichtungen WS 2011/2012 21.12.2011

Verschiebung von einer Seite auf eine andere

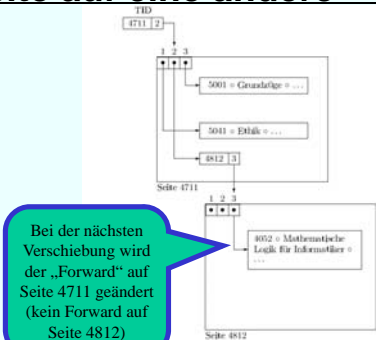

Datenbanksysteme für Hörer anderer Fachrichtungen WS 2011/2012 21.12.2011

Datentransfer

Einfache Anfragebeantwortung:
Tupel aller beteiligten Relationen nacheinander in den Hauptspeicher holen
→ die teuerste Art ☹

Bei näherer Betrachtung stellt man folgendes fest:

- Oft erfüllt nur ein Bruchteil der Tupel die Anfragebedingungen
- Anfragen haben oft ähnliche Prädikate
- Festplatten erlauben wahlfreien Zugriff

Datenbanksysteme für Hörer anderer Fachrichtungen WS 2011/2012

21.12.2011

Indexstrukturen

- Indexstrukturen nutzen diese Eigenschaften von Anfragen aus, um das transferierte Datenvolumen klein zu halten
- Sie erlauben schnellen assoziativen Zugriff auf die Daten
- Nur der Teil der Daten, der zur Beantwortung der Anfrage wirklich gebraucht wird, wird in den Hauptspeicher geholt
- Zwei bedeutende Indexierungsansätze
 - Hierarchisch (Bäume)
 - Partitionierung (Hashing)

Datenbanksysteme für Hörer anderer Fachrichtungen WS 2011/2012

21.12.2011

Hierarchische Indexe

Wir betrachten zwei hierarchische Indexstrukturen:

- ISAM (Index-Sequential Access Method)
- B-Bäume
- ISAM war Vorgänger von B-Bäumen
- Hauptidee ist die Tupel auf dem indexierten Attribut zu sortieren und eine Indexdatei darüber anzulegen
- Ähnlich wie ein Daumenindex an der Seite eines Buches, durch den man schnell durchblättern kann

Datenbanksysteme für Hörer anderer Fachrichtungen WS 2011/2012

21.12.2011

Beispiel

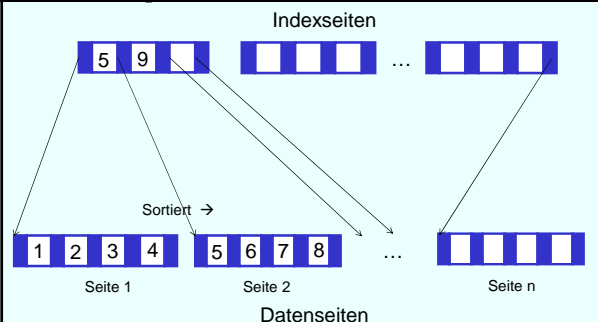

Datenbanksysteme für Hörer anderer Fachrichtungen WS 2011/2012

21.12.2011

Beispiel cont.

- Student mit Matrikelnummer 13542 wird gesucht
- Während Anfragebearbeitung geht man durch die **Indexseiten** und sucht die Stelle, an der 13542 passt
- Von dort aus wird die referenzierte **Datenseite** geholt
- **Vorteil:** Anzahl der Indexseiten ist normalerweise sehr viel kleiner als die Anzahl der Datenseiten, d.h. es wird I/O gespart
- Es können **auch Bereichsanfragen** beantwortet werden (z.B. bei einer Suche nach allen MatrNr zwischen 765 und 1232: zuerst die erste passende Datenseite finden und von dort aus sequentiell durch die Datenseiten bis MatrNr 1232 laufen)

Datenbanksysteme für Hörer anderer Fachrichtungen WS 2011/2012

21.12.2011

Probleme mit ISAM

- Obwohl Suche auf ISAM einfach und schnell ist, kann die **Instandhaltung des Indexes teuer** werden
- Wenn ein Tupel auf eine gefüllte Datenseite eingefügt werden soll, muss **Platz geschaffen werden**: die Datenseite wird auf zwei Seiten aufgeteilt (wir müssen Sortierung beibehalten)
- Das erzeugt wiederum einen **neuen Eintrag** auf einer **Indexseite**
- Wenn auf der Indexseite auch kein Platz mehr ist, müssen die **Einträge verschoben** werden, um Platz zu schaffen

Datenbanksysteme für Hörer anderer Fachrichtungen WS 2011/2012

21.12.2011

Weitere Probleme

- Obwohl die Anzahl der Indexseiten kleiner als die Anzahl der Datenseiten, kann **Durchlauf der Indexseiten** trotzdem **lange dauern**
- Idee: warum richtet man nicht **Indexseiten für die Indexseiten** ein?
- Das ist im Prinzip die Idee eines **B-Baums**

Datenbanksysteme für Hörer anderer Fachrichtungen WS 2011/2012

21.12.2011

Idee

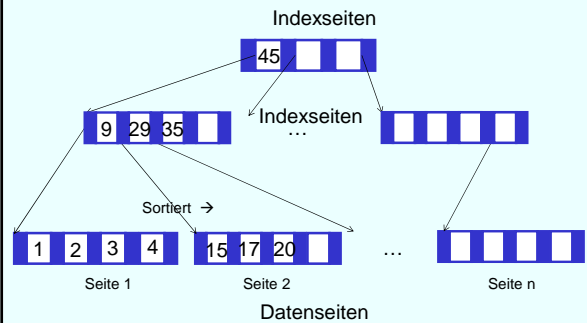

Datenbanksysteme für Hörer anderer Fachrichtungen WS 2011/2012

21.12.2011

B-Bäume

- Bäume in der Informatik
- ... haben Knoten
 - ... haben Kanten
 - ... haben eine Wurzel (oben!)
 - ... haben Blätter (unten!)
 - ... sind balanciert oder nicht (dann eher Kette)



Datenbanksysteme für Hörer anderer Fachrichtungen WS 2011/2012

21.12.2011

Eigenschaften B-Baum

Ein B-Baum vom Grad i hat folgende Eigenschaften:

- Jeder Pfad von der Wurzel zu einem Blatt hat die gleiche Länge
- Jeder Knoten (außer der Wurzel) hat mindestens i und höchstens $2i$
- Einträge (in obigem Beispiel $i = 2$)
- Die Einträge in jedem Knoten sind sortiert
- Jeder Knoten (außer Blätter) mit n Einträgen hat $n + 1$ Kinder

Datenbanksysteme für Hörer anderer Fachrichtungen WS 2011/2012

21.12.2011

Eigenschaften B-Baum

- Seien $p_0, k_1, p_1, k_2, \dots, k_n, p_n$ die Einträge in einem Knoten (p_j sind Zeiger, k_j Schlüssel)
- Dann gilt folgendes:
- Der Unterbaum der von p_0 referenziert wird, enthält nur Schlüssel kleiner als k_1
 - p_j zeigt auf einen Unterbaum mit Schlüssel zwischen k_j und k_{j+1}
 - Der Unterbaum der von p_n referenziert wird, enthält nur Schlüssel größer als k_n

Datenbanksysteme für Hörer anderer Fachrichtungen WS 2011/2012

21.12.2011

Einfügealgorithmus

1. Finde den richtigen Blattknoten, um den neuen Schlüssel einzufügen
2. Füge Schlüssel dort ein
3. Falls kein Platz mehr da
 - i. Teile Knoten und ziehe Median heraus
 - ii. Füge alle Knoten kleiner als Median in linken Knoten, alle größer als Median in rechten Knoten
 - iii. Füge Median in Elternknoten ein und passe Zeiger an
4. Falls kein Platz in Elternknoten
 - i. Falls Wurzelknoten, kreierte neuen Wurzelknoten und füge Median ein, passe Zeiger an
 - ii. Ansonsten, wiederhole 3. mit Elternknoten

Datenbanksysteme für Hörer anderer Fachrichtungen WS 2011/2012

21.12.2011

Löschalgorithmus

- In einem Blattknoten kann ein Schlüssel einfach gelöscht werden
- In einem inneren Knoten muss Verbindung zu den Kindern bestehen bleiben
 - Deshalb wird der nächstgrößere (oder nächstkleinere) Schlüssel gesucht (in entsprechendem Kindknoten)
 - Dieser Schlüssel wird an die Stelle des gelöschten Schlüssels geschrieben

Datenbanksysteme für Hörer anderer Fachrichtungen WS 2011/2012

21.12.2011

Löschalgorithmus cont.

- Nach Löschen eines Schlüssels kann ein Knoten unterbelegt sein (weniger als i Einträge haben)
- Dann wird dieser Knoten mit einem Nachbarknoten verschmolzen
- Das kann eine Unterbelegung im Elternknoten hervorrufen, d.h. Elternknoten muss ebenfalls verschmolzen werden
- Da dieses Verfahren relativ aufwändig ist und Datenbanken eher wachsen als schrumpfen, wird diese Verschmelzung oft nicht realisiert

Datenbanksysteme für Hörer anderer Fachrichtungen WS 2011/2012

21.12.2011

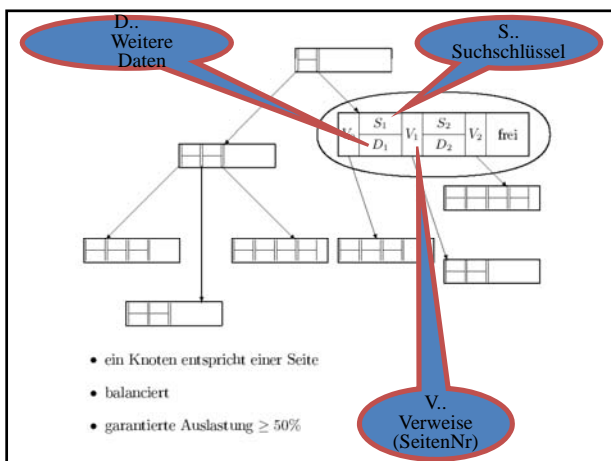

Beispielbaum

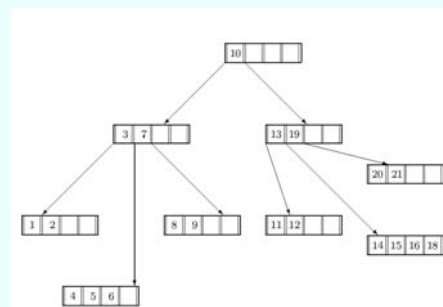

Datenbanksysteme für Hörer anderer Fachrichtungen WS 2011/2012

21.12.2011

Sukzessiver Aufbau eines B-Baums vom Grad $k=2$

Siehe <http://www-db.in.tum.de/research/publications/books/DBMSeinf/EIS>, Folie 49 – 123

Im Internet gibt es eine Reihe von Animationsprogrammen für B-Bäume – **ohne Gewähr!**

z.B. <http://slady.net/java/bt/> sieht ganz gut aus oder auch <http://people.ksp.sk/~kuko/bak/> (auch andere Suchbäume)

Datenbanksysteme für Hörer anderer Fachrichtungen WS 2011/2012

21.12.2011

B+-Bäume

- Performanz eines B-Baums ist stark abhängig von der Höhe des Baumes ab \rightarrow möglichst hoher Verzweigungsgrad der inneren Knoten
- Abspeichern von Daten in inneren Knoten reduziert den Verzweigungsgrad
- B+-Bäume speichern nur Referenzschlüssel in inneren Knoten, die Daten selbst werden in Blattknoten gespeichert
- Meistens sind die Blattknoten noch verkettet, um schnelle sequentielle Suche zu ermöglichen

Datenbanksysteme für Hörer anderer Fachrichtungen WS 2011/2012

21.12.2011

Struktur B+-Baum

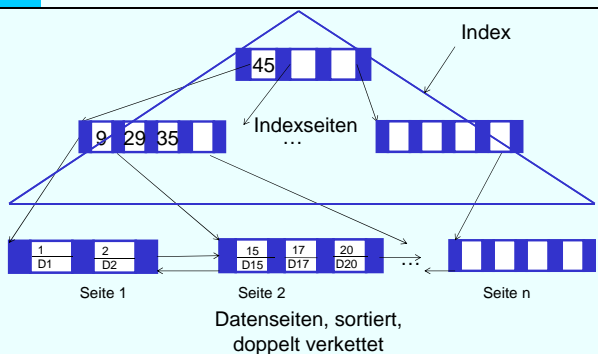

Datenbanksysteme für Hörer anderer Fachrichtungen WS 2011/2012

21.12.2011

Präfix B+-Bäume

- Weitere Verbesserung ist der Einsatz von Referenzschlüsselpräfixen, z.B. bei langen Zeichenketten
- Es muss nur irgendein Referenzschlüssel gefunden werden, der linken vom rechten Teilbaum trennt:
 - Müller-Pfefferkorn $\leq P <$ Schmidtchen
 - Systemprogramm $\leq ? <$ Systemprogrammierer

Datenbanksysteme für Hörer anderer Fachrichtungen WS 2011/2012

21.12.2011

Mehrere Indexe auf den selben Daten

Primärindex - Sekundärindexe

Studenten		
MatrNr	Name	Semester
25403	Jonas	12
29120	Theophrastos	2
29555	Feuerbach	2
27550	Schopenhauer	6
⋮	⋮	⋮

Wann

- Index auf MatrNr?
- Index auf Name?
- Index auf Semester?

Datenbanksysteme für Hörer anderer Fachrichtungen WS 2011/2012

21.12.2011

Sekundärindexe, Zusammengesetzte Indexe

Tabelle Gepäckstück (Id, Gewicht, Passagier-Name, Ziel)

Anfrage: Welches sind – ohne Duplikate - die Ziele aller Gepäckstücke mit einem Gewicht ≥ 50 kg?

1. Hilft ein Sekundärindex über Gewicht zur Beschleunigung der Anfrage? Warum (nicht)?
2. Hilft ein Sekundärindex über Ziel zur Beschleunigung der Anfrage? Warum (nicht)?
3. Hilft ein Sekundärindex über (Gewicht, Ziel) zur Beschleunigung der Anfrage? Warum (nicht)?

Datenbanksysteme für Hörer anderer Fachrichtungen WS 2011/2012

21.12.2011